

МАРКА	МОДЕЛЬ	ГОД ВЫПУСКА	ОБЪЕМ ДВИГАТЕЛЯ	ТИП КПП	ТИП ПРИВОДА
FORD	Transit F	2007-2012	2.2	МКПП	ПЕРЕДНИЙ

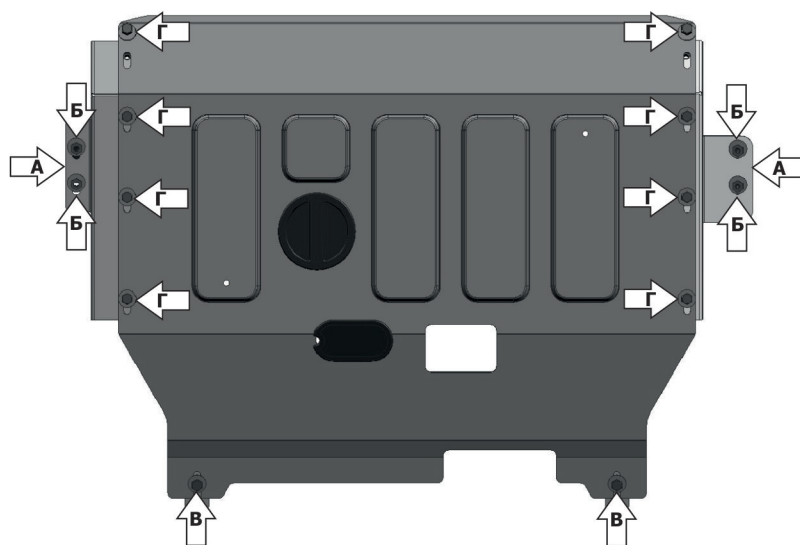
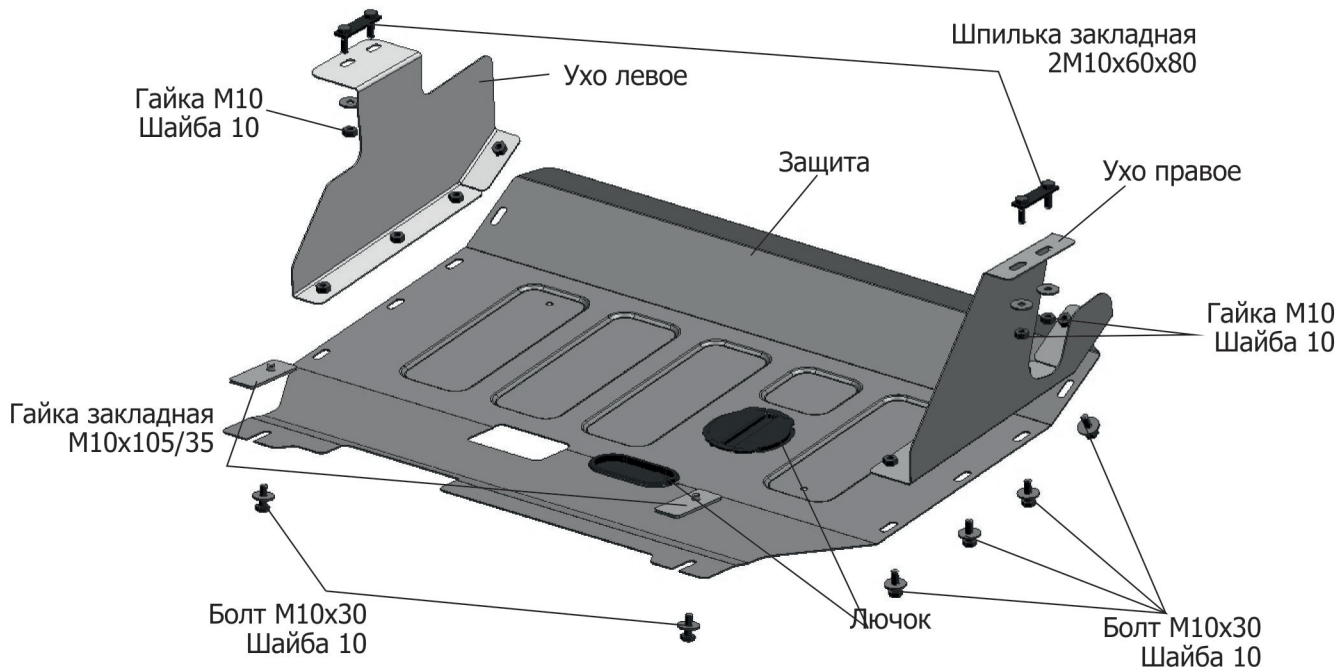

### Инструкция по установке:

1. Установить в отверстия лонжеронов шпильки закладные 2М10х60х80 (А).
2. Боковые защитные крылья прикрепить, не затягивая, к установленным шпилькам закладным 2М10х60х80 гайками М10 (Б).
3. В подрамник установить гайки закладные М10х105/35 и вкрутить болты М10х30 (В).
4. Заднюю часть защиты надеть на установленные болты М10х30 (В), переднюю часть закрепить к установленным крыльям болтами М10х30 (Г).
5. Затянуть болты с необходимым усилием.

### Состав изделия:

Наименование	Кол-во	Момент затяжки
Болт М10х30	10 шт.	47 Нм
Гайка М10	4 шт.	
Шайба 10	14 шт.	
Гайка закладная М10х105/35	2 шт.	
Шпилька закладная 2М10х60х80	2 шт.	
Ухо левое	1 шт.	
Ухо правое	1 шт.	
Защита	1 шт.	
Лючок	2 шт.	