

Инструкция по установке защиты

1. Демонтировать штатный пластиковый пыльник.
2. Заложить крепёжные планки **1** в отверстия подрамника.
3. Наживить в задние точки крепления болты M8x40.
4. Заднюю часть защиты надеть пропилами на ранее наживлённые болты M8x40.
5. Переднюю часть защиты закрепить болтами M8x20(25) к крепёжным планкам **1**.
6. Все точки крепления затянуть.

№	Комплектация	Кол-во
1	Болт M8x20(25)	2 шт.
2	Болт M8x40	2 шт.
3	Шайба 8 (увеличенная)	4 шт.
4	Крепёжная планка 1	4 шт.



Произвести смазку крепёжных болтов маслом или другой консервационной жидкостью

Дополнительная информация на официальном сайте: www.alfeco.ru

ALF1532st

Nissan Patrol (Y62)

Год выпуска: 2010-2017

Объём двигателя: 5,6

Защита картера

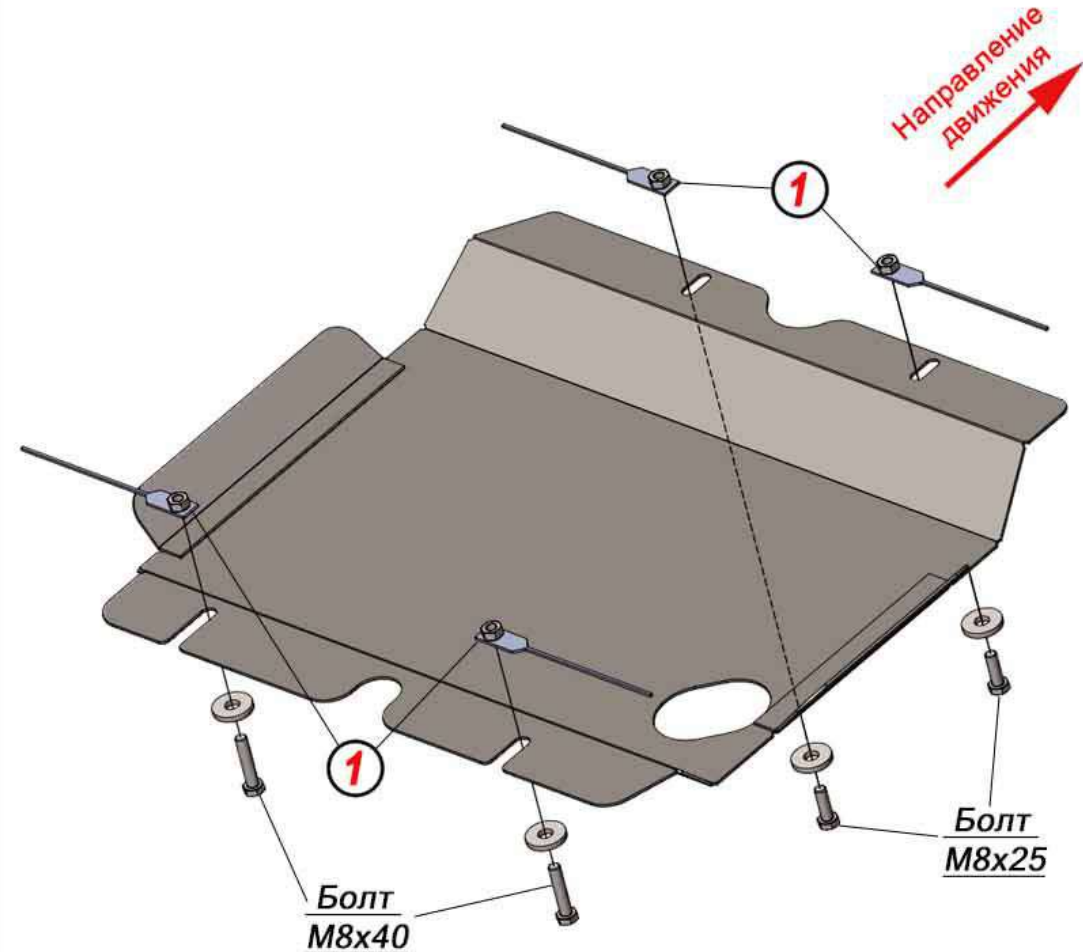

Вес защиты: 4,4 кг

Вес комплектации: 0,3 кг

Размер защиты: 480x600x40

Момент затяжки: M8 - 15,7 Н*м



ALFECO

АВТОКОМПОНЕНТЫ ИЗ СТАЛИ И АЛЮМИНИЯ