

# Инструкция по установке





## **Exeed TXL** (2-й рестайлинг)

(2024-)

Арт.: F.0211.005



Тип шара - «А»





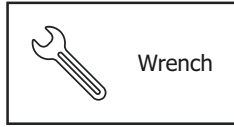
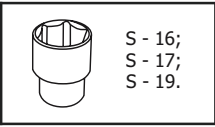
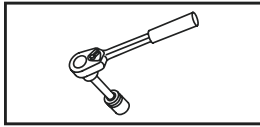



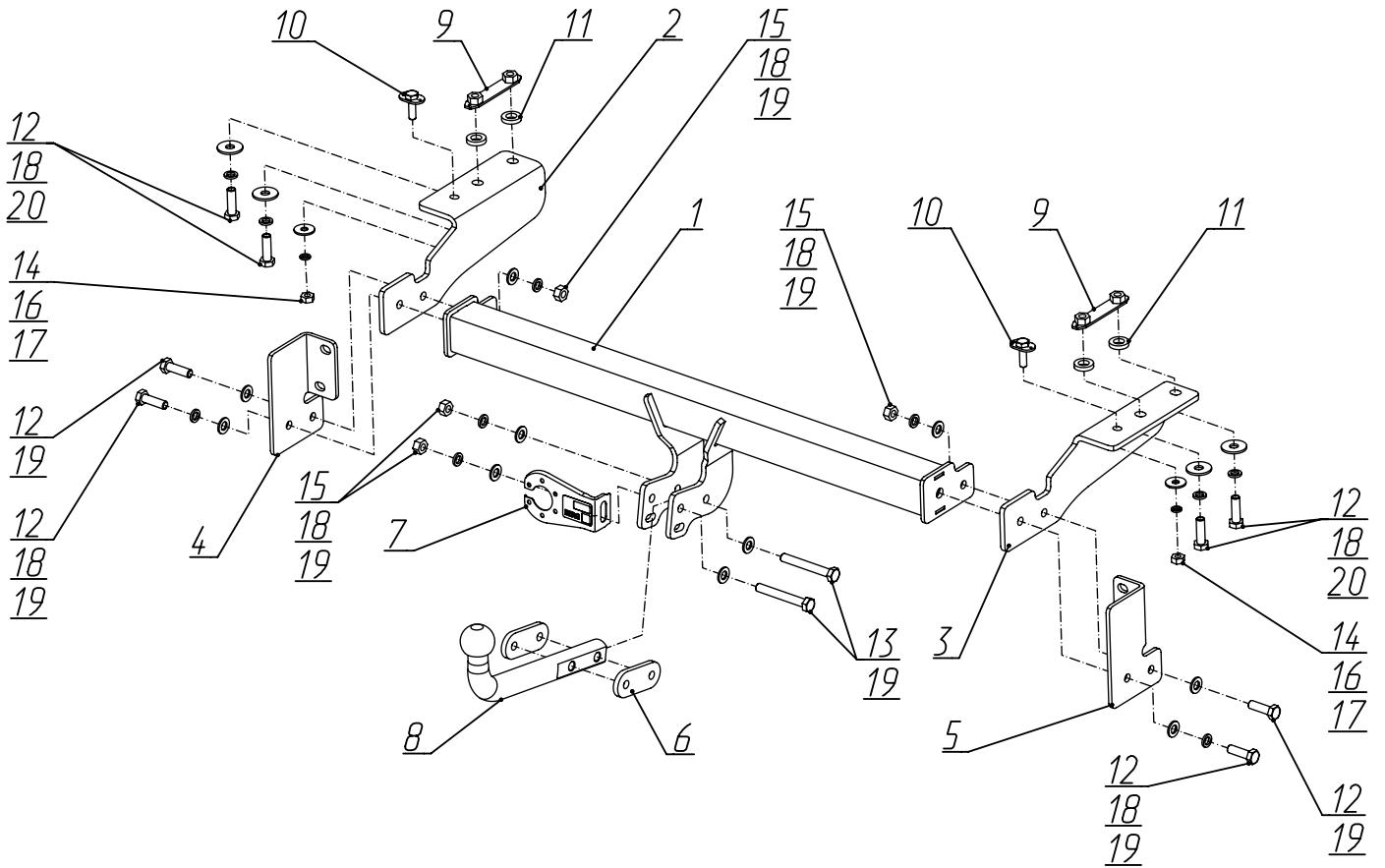

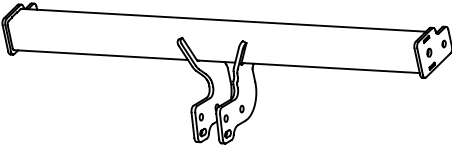
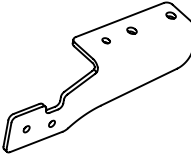
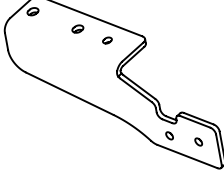

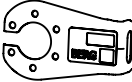
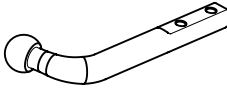

	 <p>1500 kg</p>	 <p>75 kg</p>	<p>D = 8,7 kN</p>
<p><math>D \text{ (kN)} = \frac{\text{MAX kg} \times \text{MAX kg}}{\text{MAX kg} + \text{MAX kg}} \times 0,00981</math></p> 	<p><b>Exeed TXL</b> (2-й рестайлинг) (2024-)</p>  <input checked="" type="checkbox"/>		

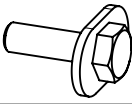
# Используемый инструмент:

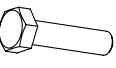
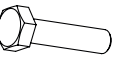

Wrench  
19 mm

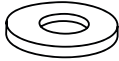
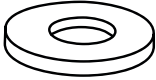

<b>1</b>	x1	Балка	
<b>2</b>	x1	Кронштейн левый	
<b>3</b>	x1	Кронштейн правый	
<b>4</b>	x1	Кронштейн усиления левый	
<b>5</b>	x1	Кронштейн усиления правый	
<b>6</b>	x2	Проставка	
<b>7</b>	x1	Подрозетник	
<b>8</b>	x1	Крюк	
<b>9</b>	x2	Закладная M12x1,25	
<b>10</b>	x2	Закладная M10x1,25	
<b>11</b>	x4	Проставка кронштейна	
<b>12</b>	x8	M12x1,25x40	
<b>13</b>	x2	M12x1,25x90	
<b>14</b>	x2	M10x1,25	
<b>15</b>	x4	M12x1,25	
<b>16</b>	x2	∅ 10	
<b>17</b>	x2	∅ 10 увел.	
<b>18</b>	x10	∅ 12	

<b>19</b>	x10	Ø 12	
<b>20</b>	x4	Ø 12 увел.	



**Демонтировать боковую накладку, после чего выкрутить винт и демонтировать клипсы крепления бампера. С другой стороны аналогично.**

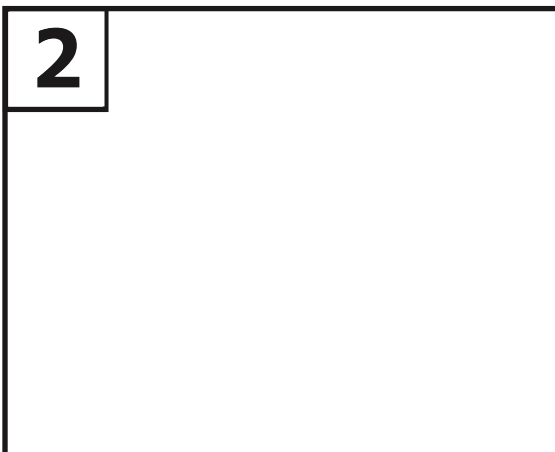

**Демонтировать заглушки и выкрутить винты крепления бампера.**



**Открутить нижние болты крепления бампера.**



**Отключить разъем электропроводки через технологическое окошко внутри багажного отделения и снять задний бампер.**

**5**



**Открутить болты крепления усилителя ( с другой стороны аналогично) и демонтировать усилитель. Усилитель в дальнейшем не используется.**

**6**

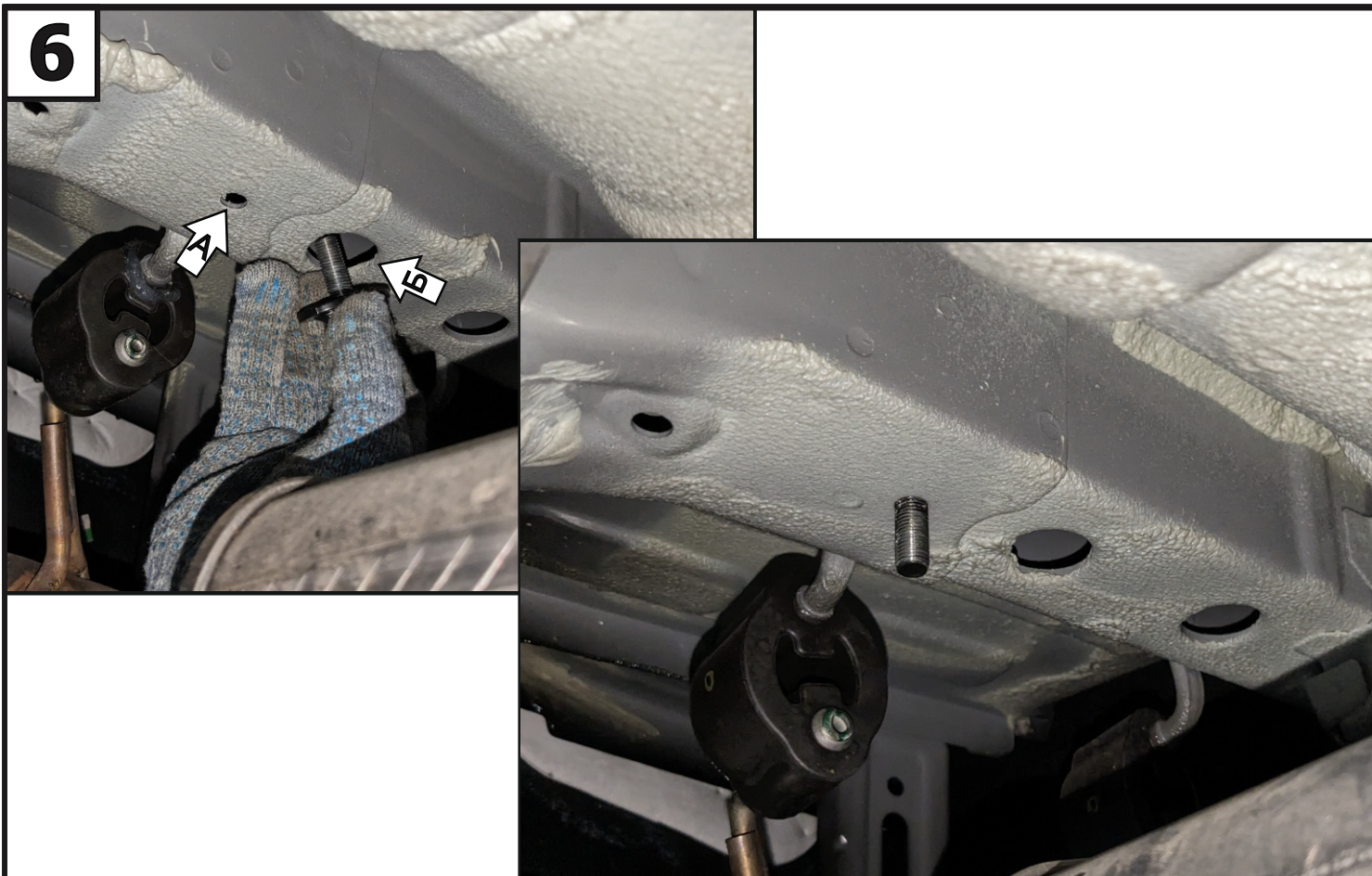

**Установить закладную (10) в отверстие левого лонжерона А автомобиля через технологическое отверстие Б. С правой стороны аналогично.**

**7**

Установить закладную (9) в отверстие левого лонжерона и выставить соосно с отверстиями. С правой стороны аналогично.

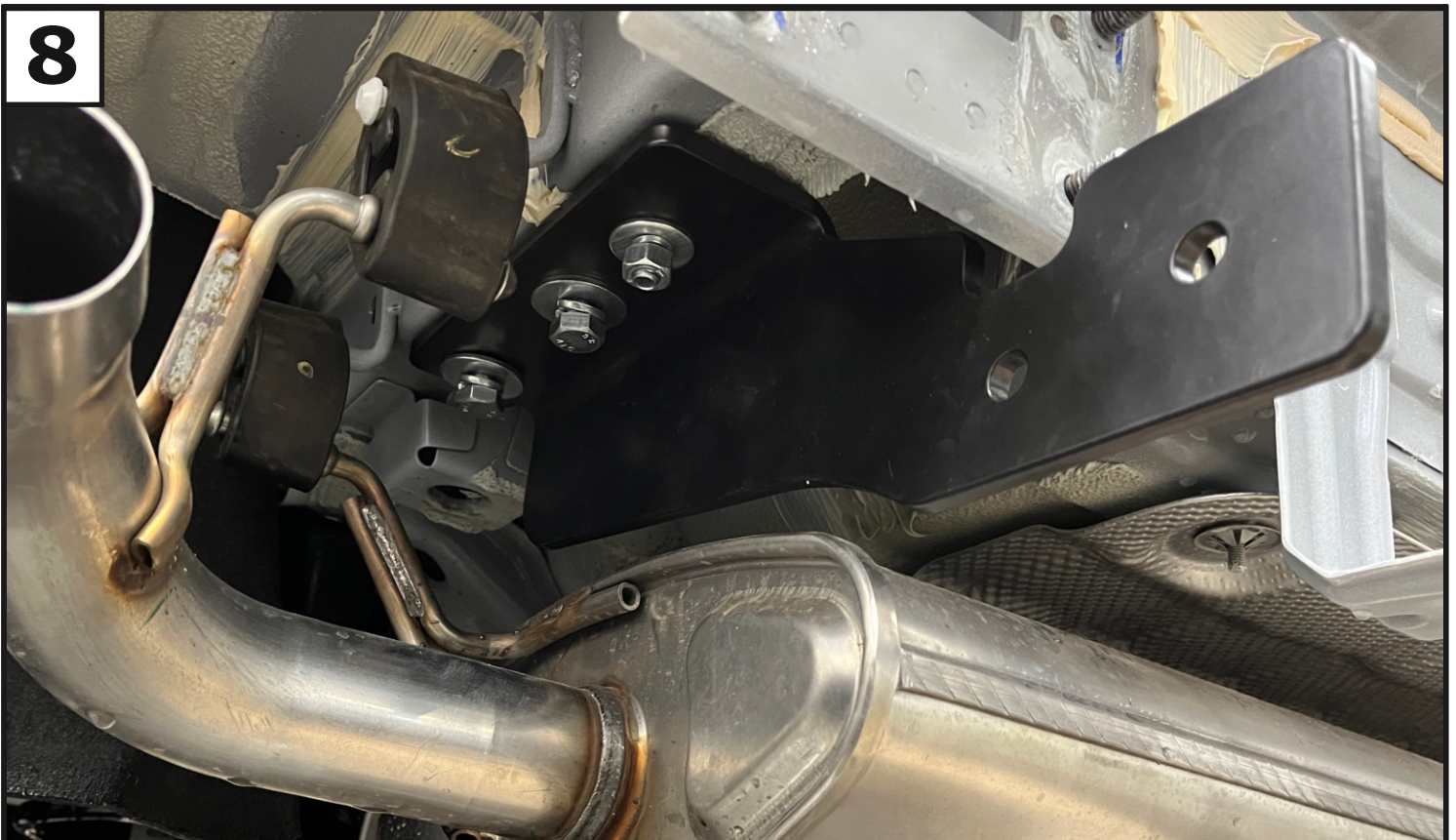
**8**

Установить левый кронштейн (2) совместно с проставками кронштейна (11), закрепив его к установленным закладным (9 и 10) с помощью болтов М12х1,25х40 (12), шайб 12 пруж. (18) и шайб 12 увел. (20), гаек М10х1,25 (14), шайб 10 пруж. (16) и шайб 10 увел. (17). Правый кронштейн (3) устанавливается аналогично.



9



Установить левое усиление кронштейна (4) с помощью штатных гаек крепления усилителя. Правое усиление кронштейна (5) устанавливается аналогично.

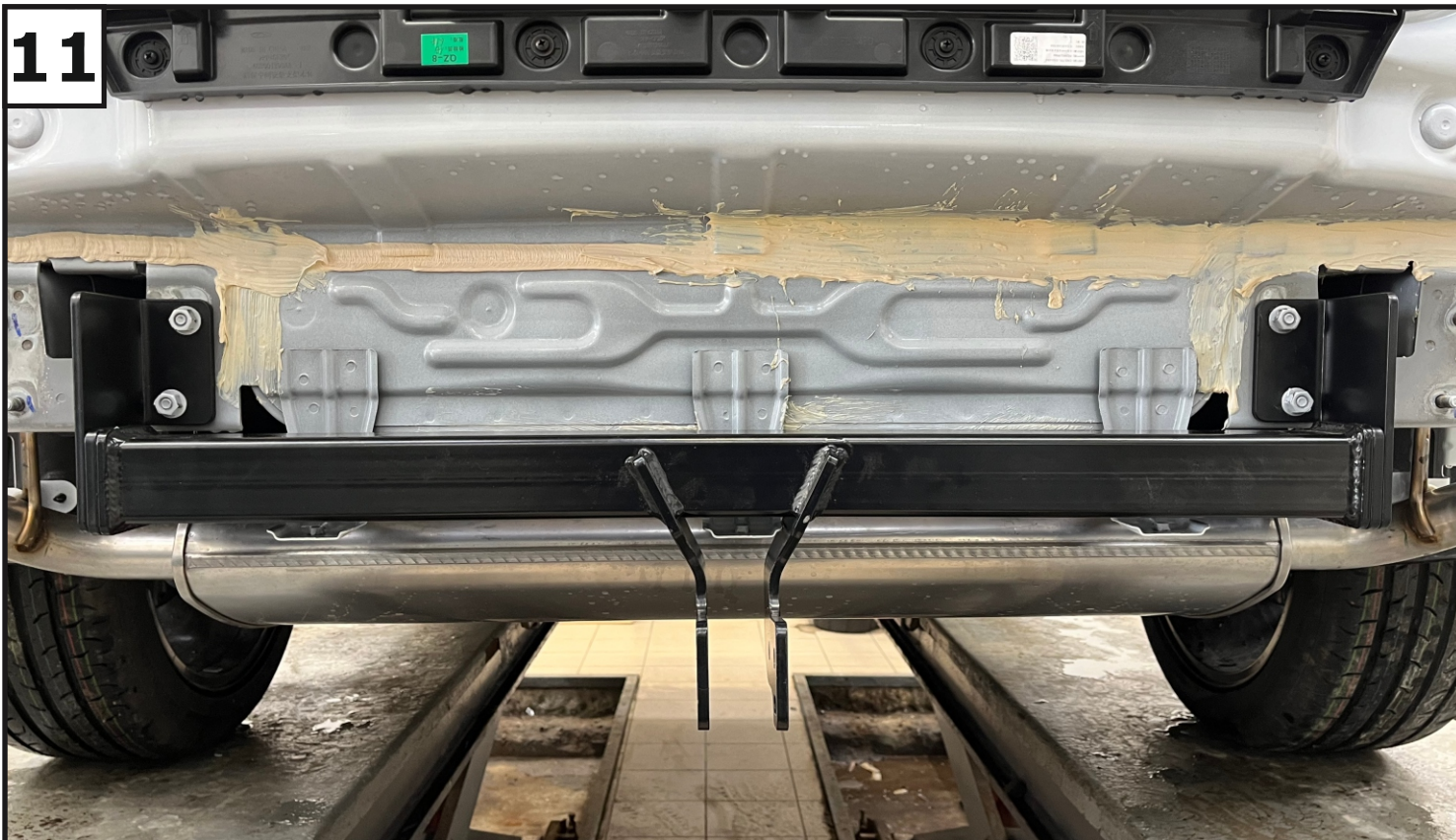

Установить балку (1) закрепив её к кронштейнам (2, 3) и усилениям кронштейна (4, 5) при помощи болтов M12x1,25x40 (12), шайб 12 (19), шайб пружинных 12 (18) и гаек M12x1,25 (15).

**11**

Отрегулировать положение ТСУ относительно центра автомобиля и затянуть все резьбовые соединения — сначала балку с кронштейнами и усилениями, затем усиления кронштейна к задней панели автомобиля, в последнюю очередь кронштейны с лонжеронами автомобиля. Моменты затяжки: M10=47 Нм, M12=81 Нм.

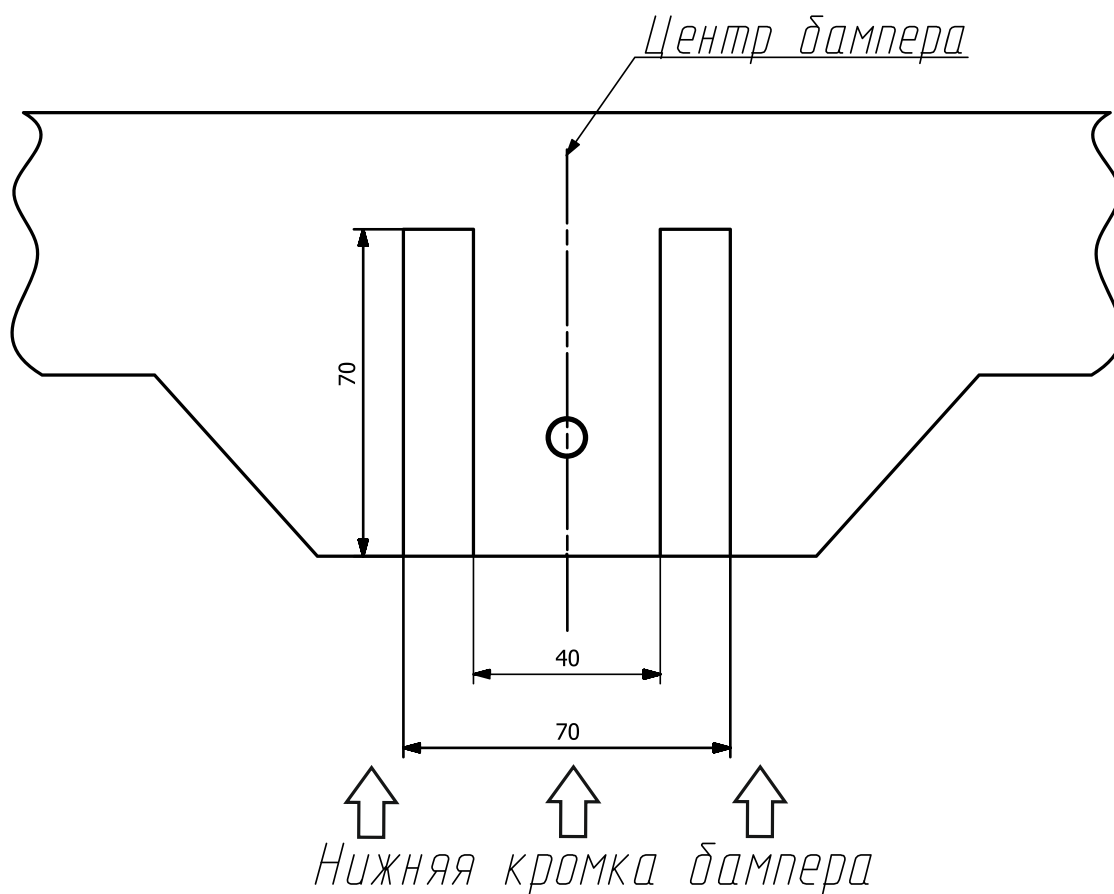
**12**

Выполнить подрезку бампера согласно схеме.

**13**

Установить бампер в обратной последовательности.

**14**

Установить и затянуть крюк (8) и кронштейн под розетку (7) на балку (1) с помощью болта M12x1,25x90 (13), шайбы 12 (19), шайбы 12 пружинной (18) и гайки M12x1,25 (15).  
Момент затяжки: M12=81 Нм.