

Защищаемые агрегаты: Двигатель, Коробка переключения передач

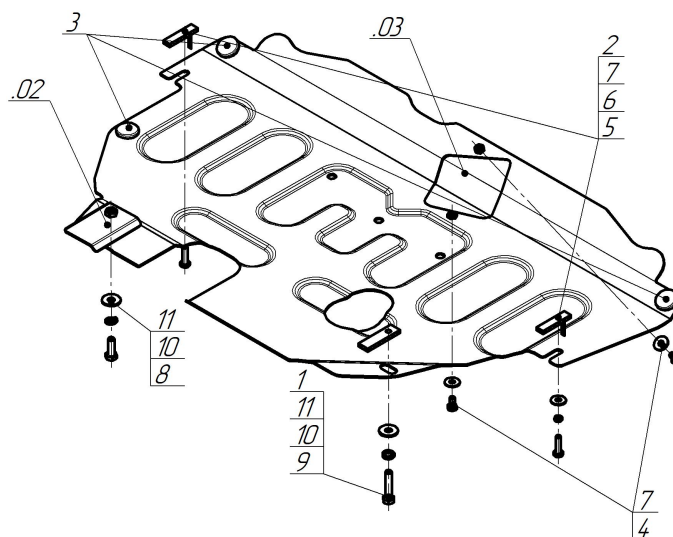











Материал защиты: 2 мм, Сталь



Марка	Модель	Объем	Год выпуска	Марка	Модель	Объем	Год выпуска
Ford	Galaxy	2.0, 2.3	2006-2010	Ford	Mondeo IV	1.6, 2.0, 2.3	2010-2015
Ford	Galaxy	2.0, 2.3	2010-2015	Ford	S-max	2.0, 2.3	2006-2015
Ford	Mondeo IV	1.6, 2.0, 2.3	2007-2010				



### Комплект крепежа

02		Балка		6		Шайба Гровера DIN 127 В М08, средняя серия	2 шт
03		Балка		7		Шайба кузов. DIN 9021 М 08	4 шт
1		ПР 70x20x6 А15 М10	1 шт	8		Болт DIN 933 – 8.8 10x030	1 шт
2		ПУ 60x14x6 А20 В10 М8	2 шт	9		Болт DIN 933 – 8.8 10x050	1 шт
3		Демпфер	3 шт	10		Шайба Гровера DIN 127 В М10, средняя серия	2 шт
4		Болт DIN 933 – 8.8 08x016	2 шт	11		Шайба кузов. DIN 9021 М 10	2 шт
5		Болт DIN 933 – 8.8 08x030	2 шт				

## Автомобиль без защиты

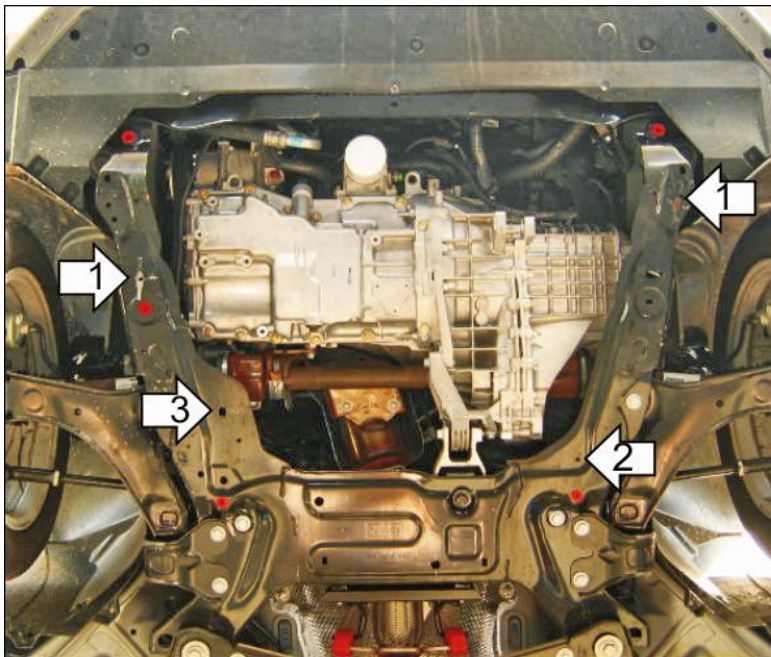

## Автомобиль с защитой

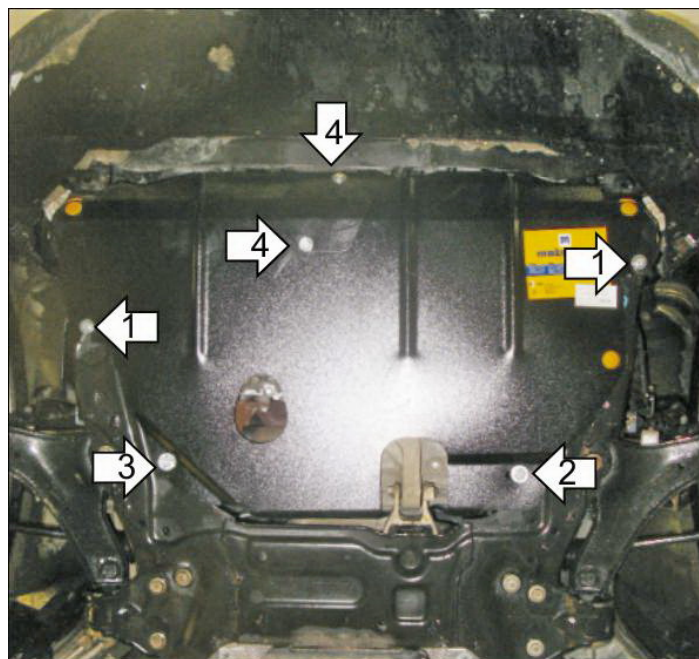

## Порядок установки

1. Снять пластиковый пыльник. Установить в отверстия подрамника передние точки крепления защиты при помощи ПУ 60x14 М8, болтов М8x30, с шайбами и гр. шайбами 8.
2. Установить на подрамник заднюю правую точку крепления защиты при помощи прижима, болта М10x50, шайбы и гр. шайбы 10.
3. Установить в сквозное отверстие подрамника левую заднюю точку крепления защиты, придерживая через сливное отверстие ПР 70x20x6 А15 М10, при помощи болта М10x50, шайбы и гр. шайбы 10.
4. Прикрепить к защите крышку люка при помощи болтов М8x16, с шайбами 8.

Компания оставляет за собой право вносить изменения в конструкцию и комплектацию продукции.  
Появились вопросы по установке? Заходите на сайт: [motodog.pro](http://motodog.pro) или звоните по номеру с сайта.

Версия инструкции от 06.12.2024 10:02:04