

## Инструкция по установке защиты

1. Установить кронштейн **1** с помощью болтов M8x20 и гаек M8.
2. Установить крепёжные планки **2** и **3** в ланжерон кузова.
3. Выкрутить штатный болт из кронштейна подвесного подшипника.
4. Установить защиту с помощью болтов M10x30, M8x20, M8x80 с втулкой **5**, M12x40 с втулкой **4**.
5. Все точки крепления затянуть.

## Комплектующие

## Кол-во

|                                   |   |       |
|-----------------------------------|---|-------|
| Болт M8x20                        |   | 4 шт. |
| Болт M8x80                        |   | 1 шт. |
| Болт M10x30                       |   | 1 шт. |
| Болт M12x40(1.25)                 |   | 1 шт. |
| Шайба M8 (увеличенная)            |   | 5 шт. |
| Шайба M8 (простая)                |   | 2 шт. |
| Шайба M10 (увеличенная)           |   | 1 шт. |
| Шайба M12 (простая)               |   | 1 шт. |
| Втулка $\Phi 20-22$ L 20 <b>4</b> |    | 1 шт. |
| Втулка $\Phi 20-22$ L 40 <b>5</b> |    | 1 шт. |
| Крепёжный кронштейн <b>1</b>      |   | 1 шт. |
| Крепёжная планка M8 <b>2</b>      |  | 1 шт. |
| Крепёжная планка M10 <b>3</b>     |  | 1 шт. |

Произвести смазку крепёжных болтов маслом или другой консервационной жидкостью

Дополнительная информация на официальном сайте: [www.alfeco.ru](http://www.alfeco.ru)

## ALF2111st

SsangYong Kyron

Год выпуска: 2005-2015

Объём двигателя: all

## Защита топливного бака

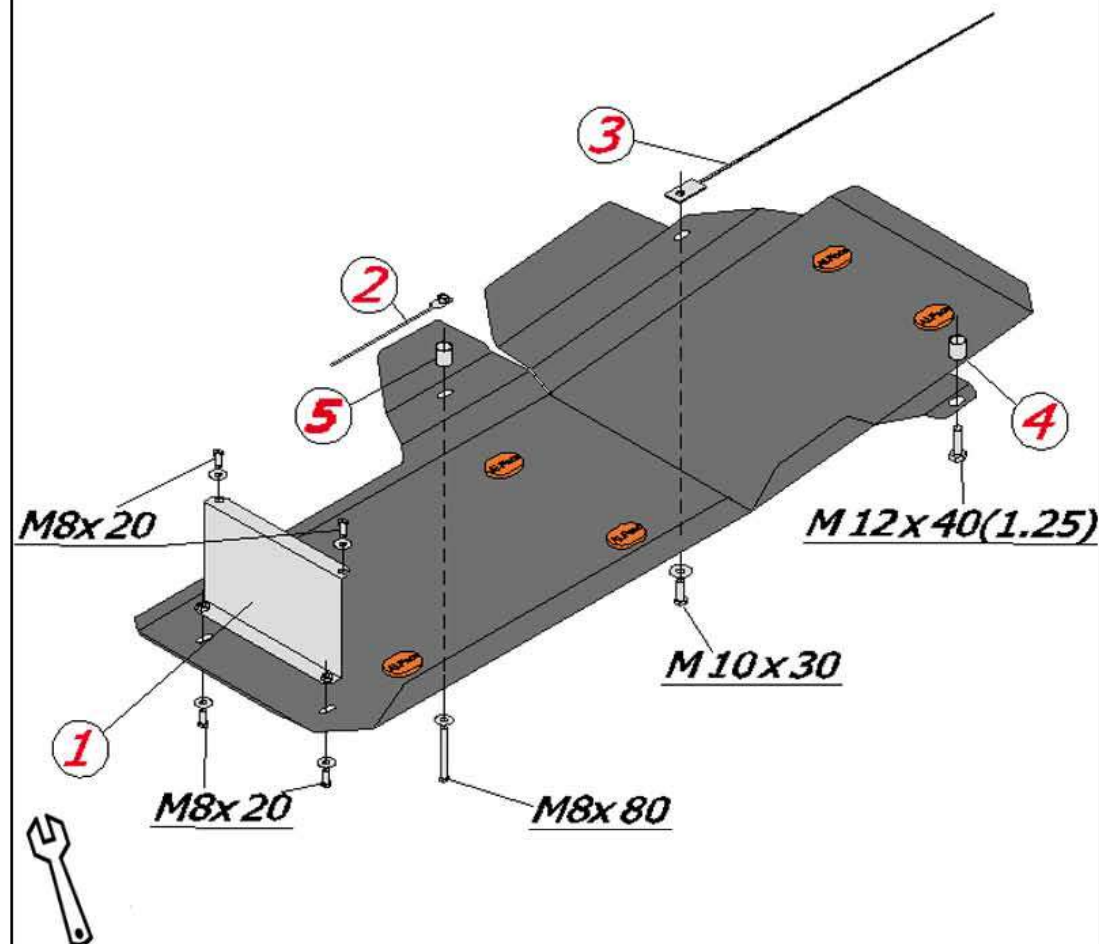

Вес защиты: 10.5 кг

Вес комплектации: 1.1 кг

Размер защиты: 1364x670x50

Момент затяжки: M8 - 15.7Нм

Момент затяжки: M10 - 32 Нм



**ALFECO**<sup>®</sup>

АВТОКОМПОНЕНТЫ ИЗ СТАЛИ И АЛЮМИНИЯ