

Инструкция по установке защиты

1. В отверстия балки переднего моста установить крепёжные планки **1** и ввернуть в них болты M10x20 на несколько оборотов.
2. В отверстия боковых балок переднего моста установить крепёжные планки **2** и ввернуть в них болты M10x30 на несколько оборотов.
3. Основание защиты надеть на установленные болты
4. Переднюю часть прикрепить к балке радиатора болтом M8x35 с крепёжной планкой **3**.
5. Все точки крепления затянуть.

Комплектующие

Кол-во

Болт M8x30(35)	1 шт.
Болт M10x20	2 шт.
Болт M10x30	2 шт.
Шайба 8	1 шт.
Шайба 10	4 шт.
Крепёжная планка 1	2 шт.
Крепёжная планка 2	2 шт.
Крепёжная планка 3	1 шт.



ALF0710st		
Ford S-Max	Год выпуска: 2006-2015	Объем двигателя: кроме 2.5
Ford Mondeo (MK IV)	Год выпуска: 2006-2015	Объем двигателя: кроме 2.5
Ford Galaxy	Год выпуска: 2006-2015	Объем двигателя: 2.0
Volvo S80	Год выпуска: 2006-2016	Об. двигателя: кроме V8 4.4
Volvo XC60	Год выпуска: 2008-2017	Объем двигателя: all
Volvo S60	Год выпуска: 2010-2018	Объем двигателя: all
Volvo XC70	Год выпуска: 2007-2016	Объем двигателя: all
<u>Защита картера и КПП</u>		

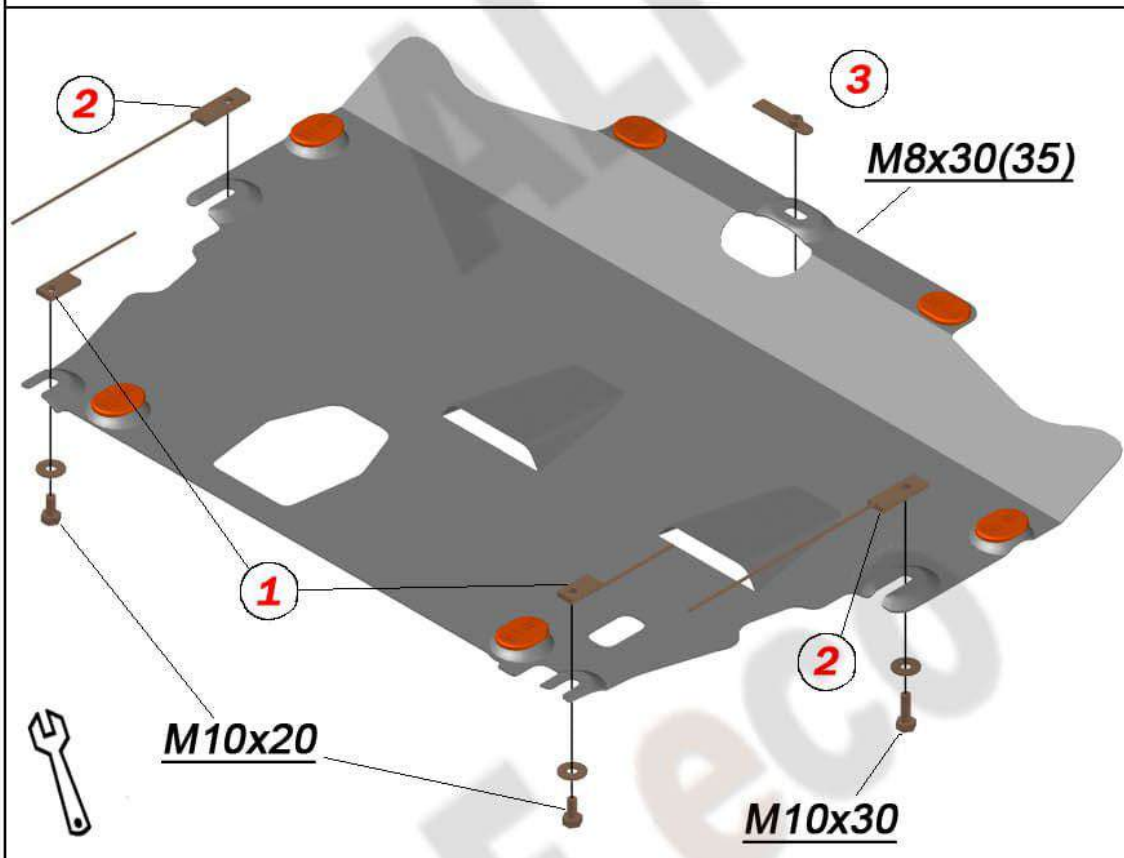

Вес защиты: **6,2 кг**
 Вес комплектации: **0,4 кг**
 Размер защиты: **948x690x100**
 Момент затяжки: M10 - 32 Нм
 Момент затяжки: M8 - 15,7 Нм

ALF eco[®]
 автокомпоненты из стали и алюминия

Произвести смазку крепёжных болтов маслом или другой консервационной жидкостью

Дополнительная информация на официальном сайте: www.alfeco.ru